

MAXI

Rimadesio



THE MAXI SLIDING SYSTEM IS THE IDEAL SOLUTION FOR LARGE ENVIRONMENTS, THANKS TO A CUSTOM-MADE DESIGN AND A WIDE FLEXIBILITY OF COMPOSITION. THE GLASS SURFACES ARE EMPHASIZED BY AN ALUMINIUM GRID FRAME WHICH GIVES MAXIMUM STABILITY TO THE STRUCTURE. MADE OF RECYCLABLE MATERIALS, MAXI CAN BE COMPLETELY DISASSEMBLED TO GUARANTEE THE CORRECT RECOVERY OF EACH COMPONENT, IN ACCORDANCE WITH INTERNATIONAL RULES ON ENVIRONMENTAL PROTECTION.

IT Il sistema scorrevole Maxi è contraddistinto da un reticolo in alluminio che scandisce le superfici in vetro, conferendo massima resistenza e stabilità alla struttura. La partitura irregolare esalta le qualità del vetro e ne valorizza le velate trasparenze. L'ampia flessibilità progettuale consente di realizzare composizioni personalizzate, ideali per contesti domestici, professionali, hospitality e retail.

FR Le système coulissant Maxi est caractérisé par un grille en aluminium qui parcourt les surfaces en verre, en donnant à la structure une résistance et une stabilité maximum. La répartition irrégulière exalte les qualités du verre et met en valeur les transparences voilées. La grande flexibilité de conception permet de réaliser des compositions personnalisées, idéales dans des cadres d'habitation, professionnels, en hôtellerie et retail.

DE Das Maxi-Schiebesystem ist dank seiner maßgeschneiderten Konstruktion und der großen Flexibilität bei der Komposition die ideale Lösung für große Räume. Die Glasoberflächen sind durch eine Aluminiumkerbe gekennzeichnet, die der Struktur maximale Stabilität verleiht. Maxi wird aus recycelbaren Materialien hergestellt und kann vollständig zerlegt werden, um die korrekte Rückgewinnung der einzelnen Komponenten gemäß den internationalen Umweltschutzstandards zu gewährleisten.

ES El sistema corredero Maxi se caracteriza por una rejilla de aluminio que delinea las superficies acristaladas, proporcionando a la estructura la máxima resistencia y estabilidad. La partición irregular realza las cualidades del cristal y mejora sus transparencias veladas. La amplia flexibilidad de diseño permite crear composiciones personalizadas, ideales para contextos domésticos, profesionales, de hostelería y de comercio.

EN The Maxi sliding system is characterized by an aluminium grid that emphasizes the glass surfaces, giving maximum strength and stability to the structure. The irregular grid pattern enhances the quality of the glass and its veiled transparency. The wide design flexibility allows to create customized compositions, ideal for domestic, professional, hospitality and retail contexts.

IT Il sistema scorrevole Maxi è contraddistinto da un reticolo in alluminio che scandisce le superfici in vetro, conferendo massima resistenza e stabilità alla struttura. La partitura irregolare esalta le qualità del vetro e ne valorizza le velate trasparenze. L'ampia flessibilità progettuale consente di realizzare composizioni personalizzate, ideali per contesti domestici, professionali, hospitality e retail.

DE Das Maxi-Schiebesystem zeichnet sich durch ein Aluminiumgitter aus, das die Glasoberflächen markiert und der Struktur maximale Beständigkeit und Stabilität verleiht. Die unregelmäßige Punktzahl verbessert die Eigenschaften des Glases und die verschleierte Transparenz. Die große Designflexibilität ermöglicht es, maßgeschneiderte Kompositionen zu erstellen, die sich ideal für den privaten, beruflichen, Gastgewerbe- und Einzelhandelskontext eignen.

FR Le système coulissant Maxi est caractérisé par un grille en aluminium qui parcourt les surfaces en verre, en donnant à la structure une résistance et une stabilité maximum. La répartition irrégulière exalte les qualités du verre et met en valeur les transparences voilées. La grande flexibilité de conception permet de réaliser des compositions personnalisées, idéales dans des cadres d'habitation, professionnels, en hôtellerie et retail.

ES El sistema corredero Maxi se caracteriza por una rejilla de aluminio que delinea las superficies acristaladas, proporcionando a la estructura la máxima resistencia y estabilidad. La partición irregular realza las cualidades del cristal y mejora sus transparencias veladas. La amplia flexibilidad de diseño permite crear composiciones personalizadas, ideales para contextos domésticos, profesionales, de hostelería y de comercio.







SLIDING DOORS



MAXI
struttura/structure: 15 noce
vetro/glass: 590 trasparente sahara

SELF BOLD
struttura/structure: 304 platino
frontali/fronts: 404 platino diamante
top marmo/marble top: 28 calacatta

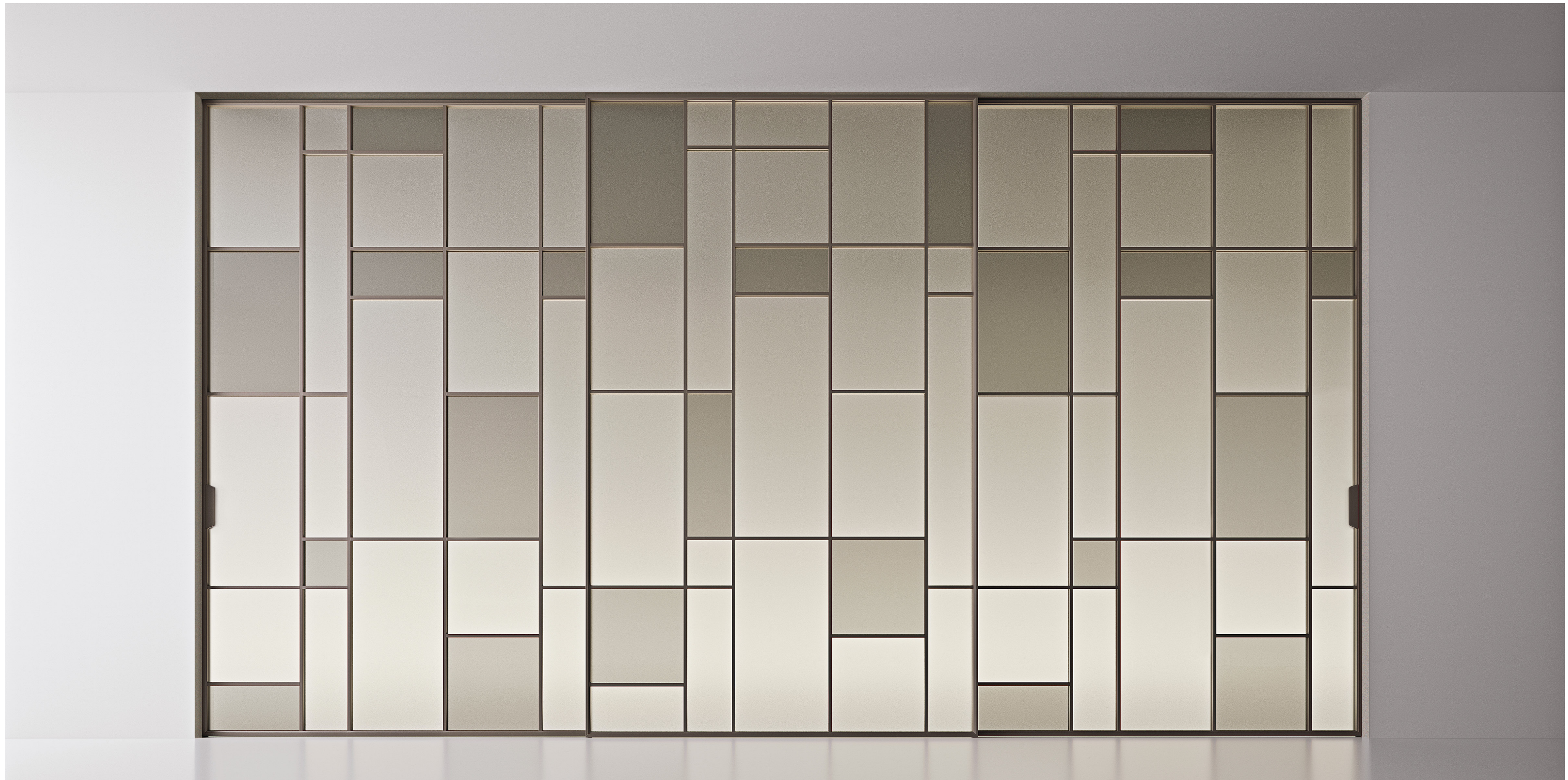

Binario a soffitto
Ceiling rail

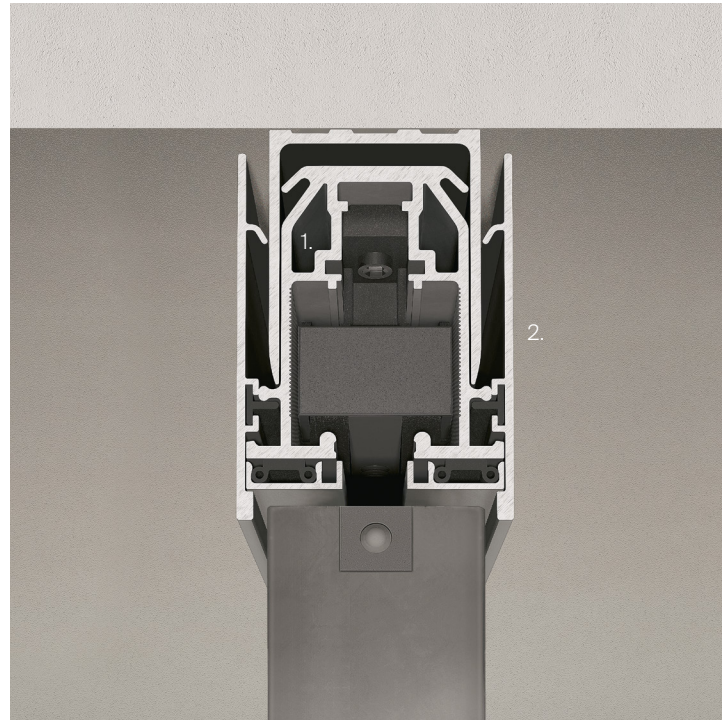

Monorotaia
Single rail

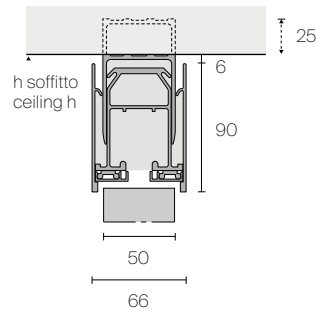

Birotaiia
Double rail

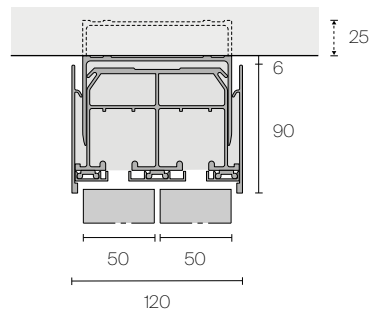

Binario ad incasso
Built-in rail

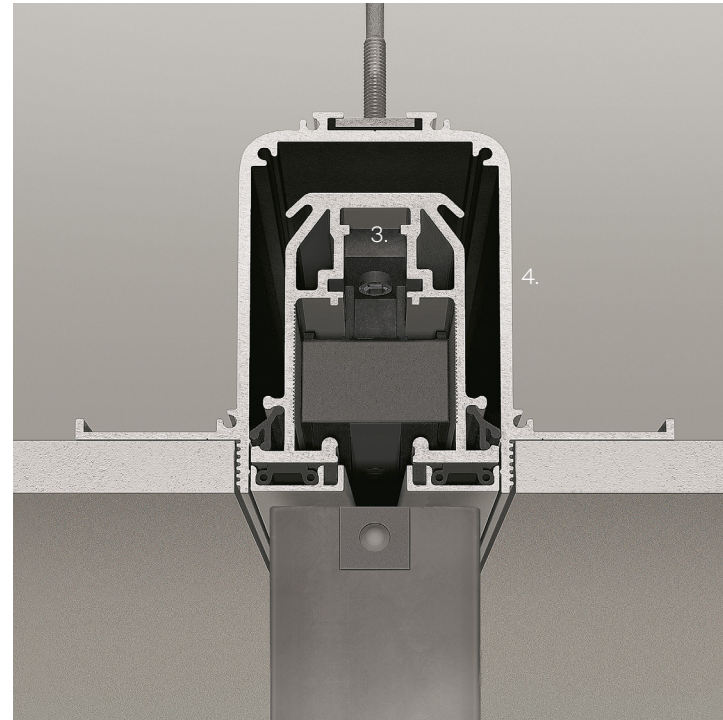

Monorotaia
Single rail

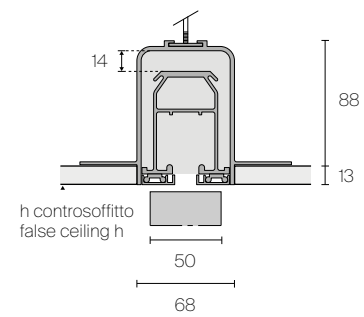

Birotaiia
Double rail

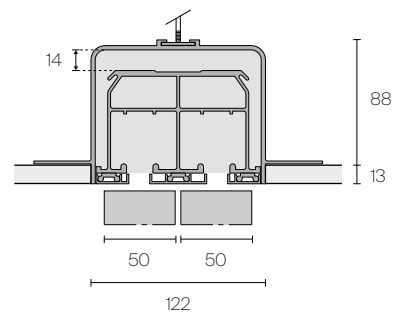

Binario a parete
Wall rail

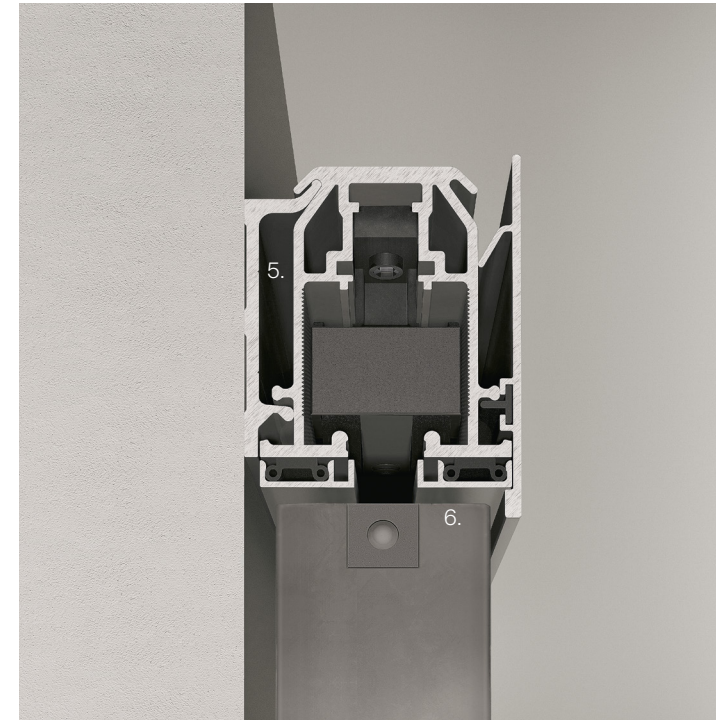

Monorotaia
Single rail

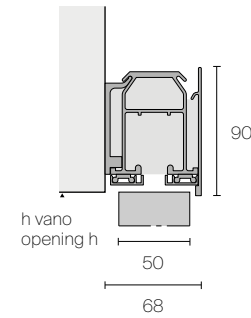

1. Binario di scorrimento con profilo telescopico di aggiustaggio brevettato. Consente la perfetta messa in bolla del binario di scorrimento e di compensare gli eventuali dislivelli del soffitto, senza fasce di tamponamento e spessori aggiuntivi. Dimensioni in lunghezza fino a 6000 mm.
2. Velella copri-binario in estruso di alluminio. Montaggio rapido ad incastro.
3. Profilo di scorrimento brevettato in estruso d'alluminio.
4. Profilo in alluminio ad incasso totale. Binario di scorrimento dotato di regolazione in altezza di 14 mm.
5. Profilo di ancoraggio a parete in lega di alluminio (EN AW-6005A) temperato. Garantito per carichi di 100 kg per metro lineare.
6. Profilo di copertura brevettato in alluminio ad ancoraggio rapido, in tinta alla struttura della porta scorrevole o predisposto per la verniciatura in loco in tinta al soffitto.

1. Sliding rail with patented telescopic adjusting profile. It allows to counterbalance differences in ceiling height without the use of paddings or coverings. Exceptional dimensions in length till 6000 mm.
2. Closing cover for rail in extruded aluminium. Quick assembling.
3. Patented sliding profile in extruded aluminium.
4. Aluminium total built in profile. Rail adjustable for 14 mm.
5. Wall fixing section in hardened aluminium alloy (EN AW-6005A). Guaranteed for loads of 100 kg per linear metre.
6. Patented aluminium covering profile with quick fixing system, in the same color of the sliding panel structure or prepared to be painted on site to match the ceiling.

1. Laufschiene mit neuem patentierten teleskopischen Profil. Sie erlaubt eine Ausgleichung eventueller Decken-unebenheiten ohne zusätzliche Vorarbeiten. Gesamtlänge von 6000 mm lieferbar.
2. Blende aus gezogenen Aluminiumguss, schnelle Klick-Montage.
3. Patentiertes Laufprofil aus Druckguss Aluminium.
4. Eingebauter Aluminium Profil. Laufschiene regulierbar in Hoehe von 14 mm.

5. Decke-Befestigungsprofil aus temperierter Aluminium-Legierung (EN AW-6005A). Garantierte Tragfaehigkeit 100Kg pro Laufmeter.
6. Patentierte Abdeckprofile aus Aluminium mit System zur schnellen Montage. Erhältlich in der Strukturfarbe der Schiebepaneele oder grundiert, um vor Ort in der Deckenfarbe lackiert zu werden.

1. Rail de coulissement avec profil télescopique d'ajustage. Il permet de compenser les éventuels défauts du plafond, sans l'utilisation d'aucun type de tamponnement. Dimensions exceptionnelles en longueur jusqu'à 6000 mm.
2. Bandeau de fermeture en extrudé d'aluminium. Montage à encastrement rapide.
3. Profil de coulissement breveté en extrudé d'aluminium.
4. Profil en aluminium à encastrer complètement. Rail de coulissement réglable en hauteur de 14 mm.
5. Profil de fixation mural en alliage d'aluminium trempé (EN AW-6005A). Garanti pour poids de 100 Kg par mt.lin.
6. Profil de couverture breveté en aluminium avec système de fixation rapide, dans la même finition de la structure du panneau coulissant ou prêt pour la peinture sur place dans la teinte du plafond.

1. Guía con perfil telescópico de ajuste patentado. Permite ajustar eventuales desniveles del techo, sin bandas y espesores añadidos. Dimensiones excepcionales hasta 6000 mm.
2. Tapa de cierre en extrusión de aluminio. Montaje rápido a encaje.
3. Perfil corredero patentado en extrusión de aluminio.
4. Perfil en aluminio embutido totalmente. Guía dotada de regulación en altura de 14 mm.
5. Perfil de anclaje a pared en aleación de aluminio (EN AW-6005A) templado. Garantizado para cargas de 100 Kg por metro lineal.
6. Perfil embellecedor en aluminio de sujeción rápida patentado, combinado a la estructura del panel corredero o preparado para la pintura en obra combinada al acabado del techo.

CARATTERISTICHE TECNICHE ESCLUSIVE
EXCLUSIVE TECHNICAL FEATURES



1. Struttura in alluminio estruso (lega EN AW-6060) con rivestimento in vero legno. Extruded aluminium frame (alloy EN AW-6060) whit real wood finish.
2. Vetro temperato spessore 6 mm, conforme alle norme UNI EN 12150, UNI 7697 e UNI EN 12600. Tempered glass, 6 mm thick, conforms to UNI EN 12150, UNI 7697 and UNI EN 12600 standards.

DIMENSIONI
DIMENSIONS

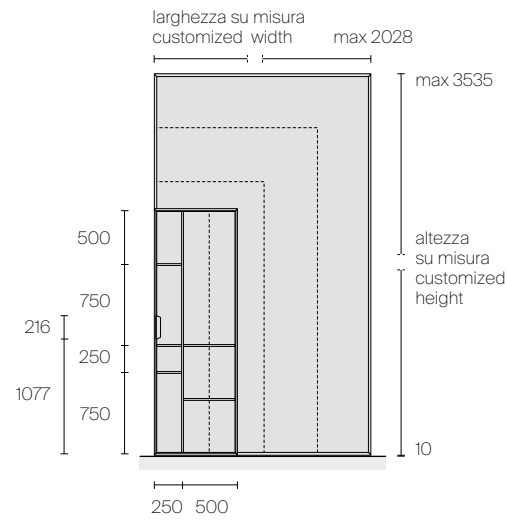

DESCRIZIONE TECNICA
TECHNICAL DESCRIPTION

EN The sliding panels of the Maxi system are always custom-made in height and width, up to the maximum dimensions indicated in the scheme Maxi is available with aluminium structure covered with walnut and heat treated oak veneer or brown, bronzo, grafite, black aluminium. The glasses are available in 73 finishes. It is possible to to customize the panel with different glasses, according to a predetermined modularity.

IT I pannelli scorrevoli del sistema Maxi vengono realizzati sempre su misura in altezza e larghezza, fino alle dimensioni massime indicate nello schema. Maxi è proposto con struttura in alluminio rivestito in noce e rovere termotrattato o in alluminio brown, bronzo, grafite e nero. I vetri sono disponibili in 73 finiture. È possibile personalizzare alcune specchiature con un vetro differente, secondo una modularità prestabilita.

DE Die Schiebepaneele des Maxi-Systems sind immer nach Mass in Höhe und Breite hergestellt. Siehe Maximal-Masse, die seitlich angegeben sind. Maxi wird mit einer Aluminiumstruktur vorgeschlagen, die mit Walnuss und wärmebehandelter Eiche oder mit braunem, bronzefarbenem, graphitfarbenem und schwarzem Aluminium überzogen ist. Die Gläser sind in 73 Ausführungen erhältlich. Es ist möglich, einige Spiegel mit einem anderen Glas entsprechend einer vorgegebenen Modularität anzupassen.

FR Les panneaux coulissants du système Maxi sont toujours réalisés sur mesure en hauteur et en largeur, jusqu'aux dimensions maximales indiquées dans le schéma. Maxi est proposé avec une structure en aluminium revêtu de noyer et chêne thermotraité ou en aluminium brown, bronze, graphite et noir. Les verres sont disponibles en 73 finitions. Il est possible de personnaliser le panneau avec différent verres avec un verre différent, selon une modalité préétablie.

ES Los paneles correderos del sistema Maxi se fabrican siempre a medida en altura y anchura, hasta las dimensiones máximas indicadas en el esquema. Maxi se propone con estructura de aluminio revestido en nogal y roble termotrattado o en aluminio brown, bronzo, grafite y nero. Los cristales están disponibles en 73 acabados. Es posible personalizar algunos de los espejos con un cristal diferente, según una modularidad preestablecida.

TIPOLOGIE ESTETICHE
AESTHETICAL TYPOLOGIES

Tipologia A: pannello con vetro monocolore
Type A: panel with single-coloured glass

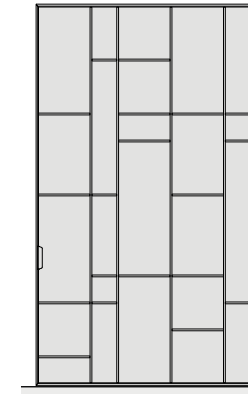

Tipologia B: pannello con vetro bicolore
Type B: panel with two-tone glass

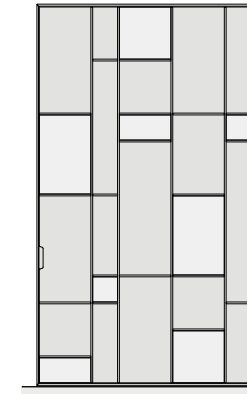

Tipologia C: pannello con vetro bicolore
Type C: panel with two-tone glass

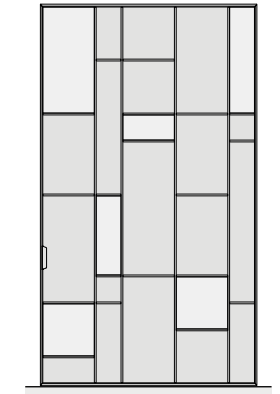

FINITURE
FINISHINGS

Struttura e maniglia
Structure and handle

ESSENZA/WOOD

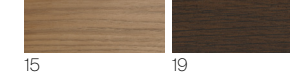

LACCATO METALLIZZATO
LACQUERED METALIZED

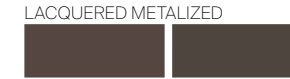

ALLUMINIO/ALUMINIUM

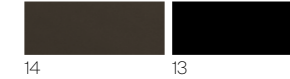

Vetri
Glasses

VETRO LACCATO
LACQUERED GLASS



glossy

VETRO METALLIZZATO
METALIZED GLASS



glossy 39 colors 7 colors

VETRO RETE/RETE GLASS

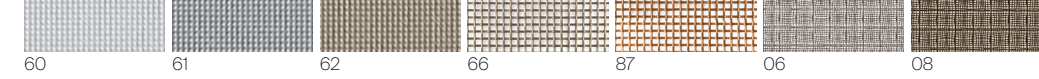

VETRO TRASPARENTE/TRANSPARENT GLASS



VETRO SATINATO/SATINATED GLASS



VETRO NEUTRO/NEUTRAL GLASS



H min 1935 max 2434

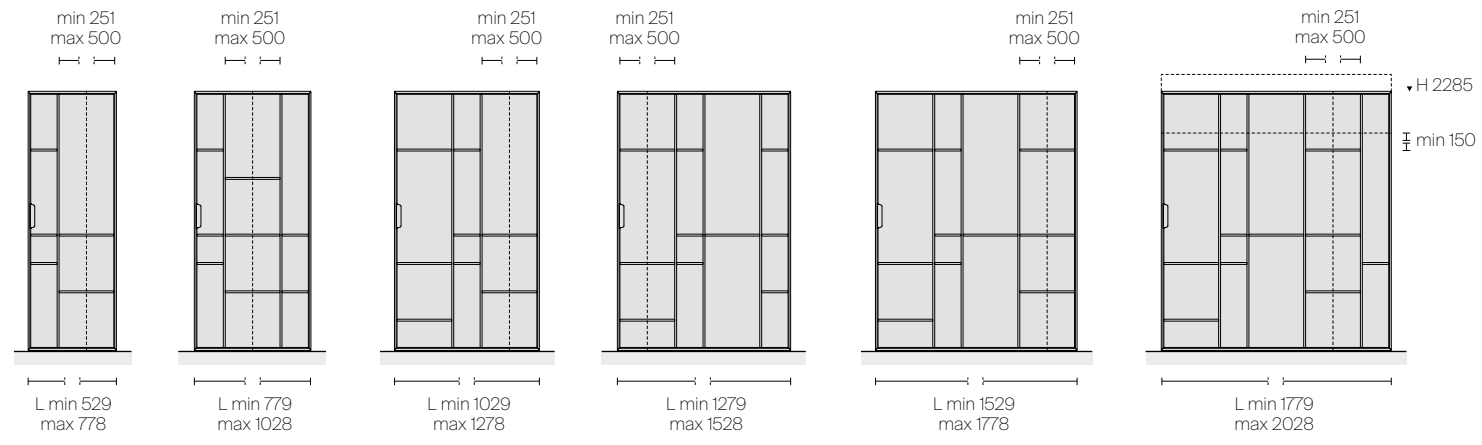

H min 2435 max 2684

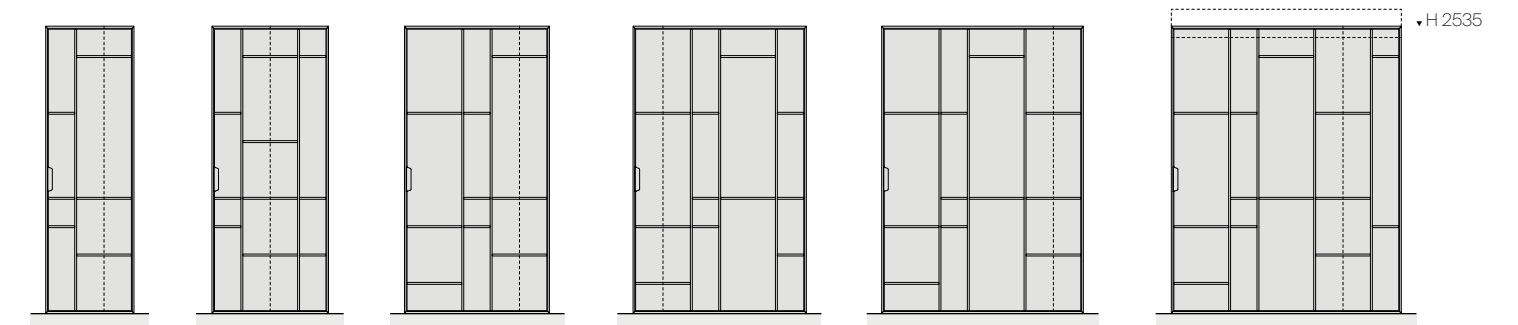

H min 2685 max 2934

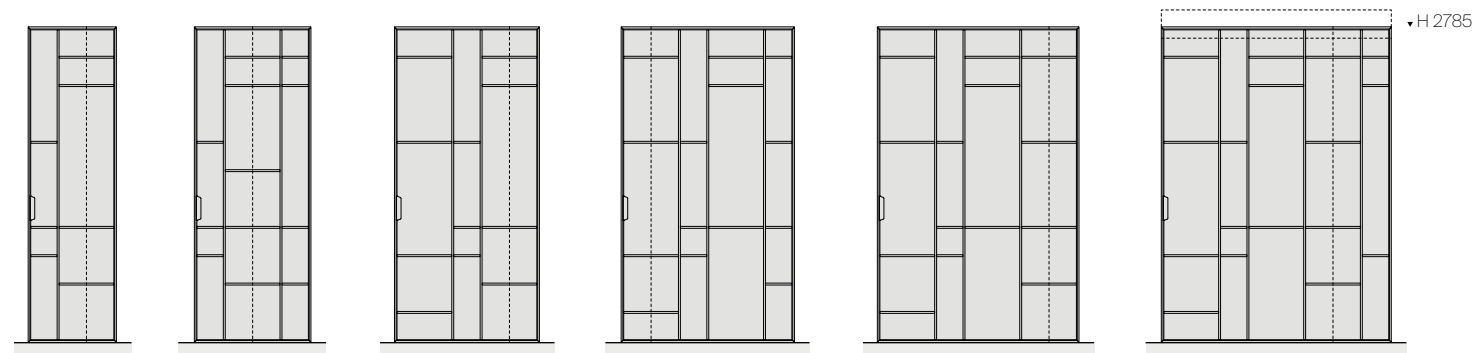

H min 2935 max 3184

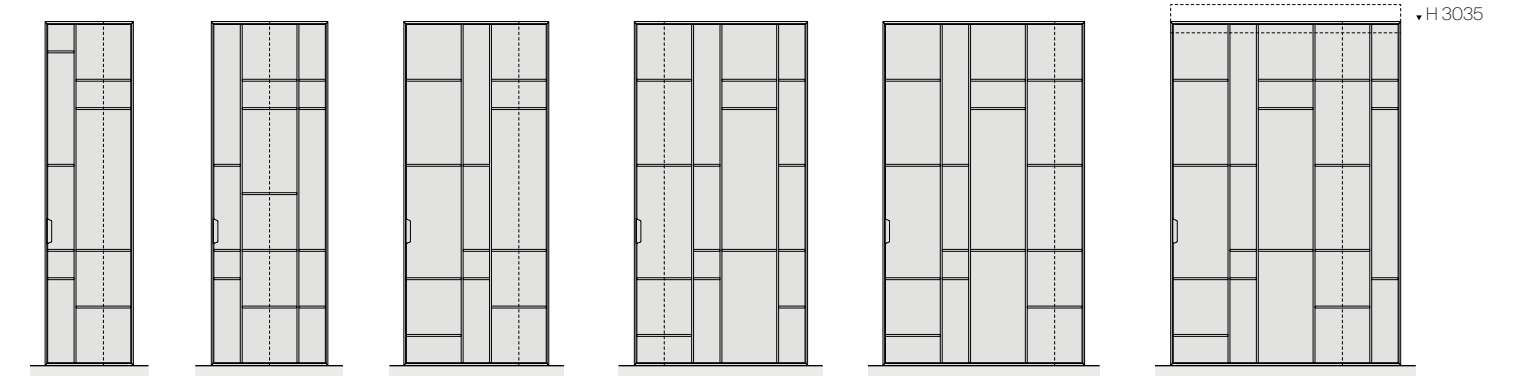

H min 3185 max 3434

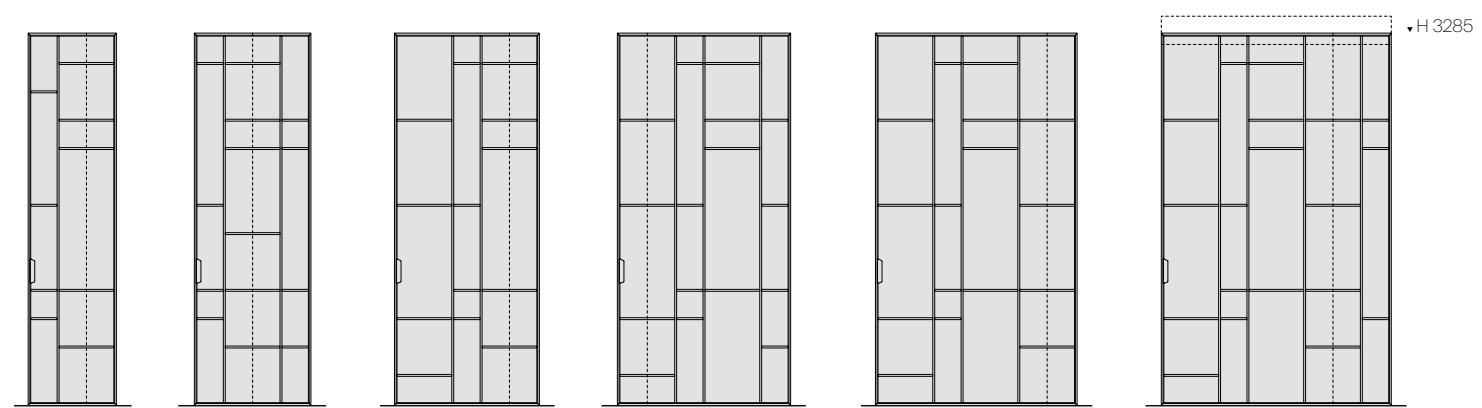

H min 3435 max 3535

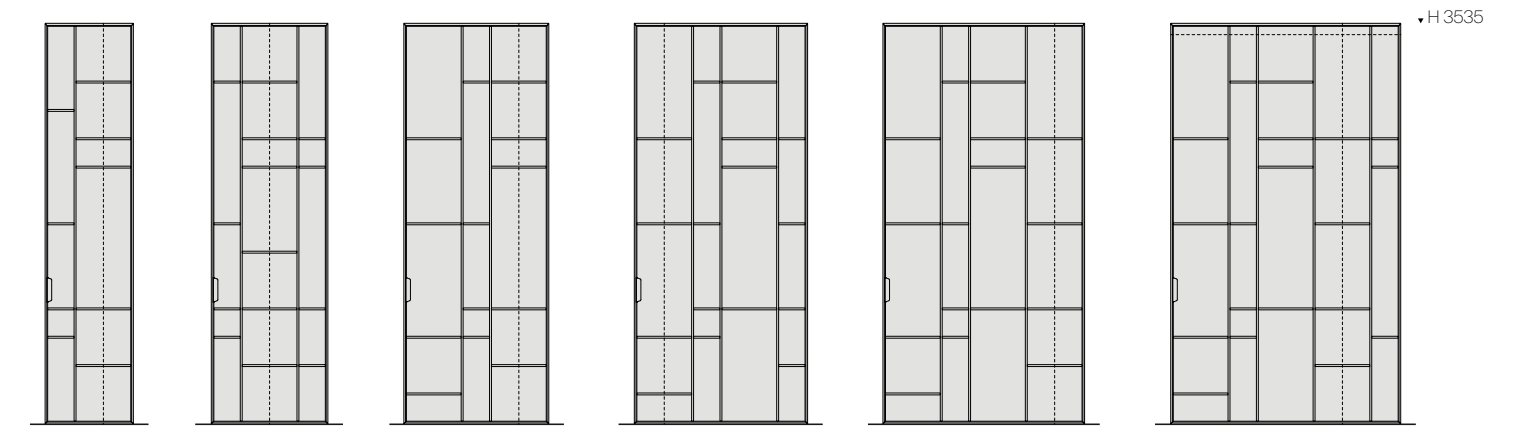

QUALITY AS THE MAIN PURPOSE, ALWAYS AND IN EVERY ASPECT. WITH THIS MISSION RIMADESIO IS CONSTANTLY SEARCHING FOR SOLUTIONS TO IMPROVE ITS OWN ECOLOGICAL STANDARDS.

OBJECTIVE OBTAINED THANKS TO THE USE OF PRECIOUS AND RECYCLABLE MATERIALS, TO THE ABSENCE OF SUBSTANCES THAT CAN BE TOXIC TO HUMANS OR HARMFUL TO THE ENVIRONMENT IN EVERY PHASE OF THE PRODUCTIVE PROCESS, TO THE USE OF TECHNOLOGY AND EVOLVED MACHINERY, POWERED BY CLEAN ENERGY DERIVED FROM LATEST GENERATION PHOTOVOLTAIC SYSTEMS, INSTALLED ON GIUSSANO HEADQUARTERS ROOF.

ALUMINIUM, GLASS, WOOD: FULLY RECYCLABLE MATERIALS AND PARTLY ALREADY RECYCLED, BUT ALSO ECOLORSYSTEM PAINTS WITHOUT SOLVENTS AND ECOLOGICAL PACKING MATERIALS.

PROOFS OF A REINFORCED GREEN DNA AND WIDE COHERENCE, SIGNALS OF A CONTINUOUS RESEARCH AND A GLANCE TOWARDS THE FUTURE, THAT TAKES SHAPE IN THE TECHNOLOGICAL INNOVATION OF SYSTEMS, DOORS AND FURNITURE, MADE WITH THE CONSCIOUSNESS TO ENTRUST JUST HIGH ADDED VALUE ACT.

EXCELLENCE SUSTAINABILITY PROJECT

IT Perseguire la qualità, sempre, sotto tutti gli aspetti. Con questa mission Rimadesio ricerca costantemente soluzioni volte a migliorare i propri standard qualitativi ecologici. Obiettivo ottenuto sinergicamente, grazie all'utilizzo di materiali preziosi e riciclabili, all'assenza di sostanze tossiche per l'uomo e nocive per l'ambiente in ogni fase del processo produttivo, all'impiego di tecnologie e macchinari evoluti alimentati con energia pulita proveniente da impianti fotovoltaici di ultima generazione, installati sulla copertura dell'headquarter di Giussano. Alluminio, vetro, legno, materiali totalmente riciclabili e in parte già riciclati, ma anche le vernici prive di solventi di Ecolorsystem e i sistemi di imballaggio ecologici. Testimonianze di un dna green consolidato e di una coerenza trasversale, segnali di una continua attività di ricerca e di uno sguardo sempre proteso al futuro che si declina nell'innovazione tecnologica di sistemi, porte ed arredi, realizzati con la consapevolezza di voler affidare all'uomo solo attività dall'alto valore aggiunto.

DE Streben nach Qualität, unter allen Gesichtspunkten. Mit dieser Mission forscht Rimadesio ständig nach ökologischen Lösungen. Ein Ziel, welches sich aus Synergien ergibt, dank der Verwendung von hochwertigen und recycelbaren Materialien, dem Ausschluss von für den Menschen giftigen und umweltschädlichen Substanzen und den Antrieb der Produktionsanlagen mit sauberem Strom, welcher durch Photovoltaikanlagen neuester Generation erzeugt wird. Aluminium, Glas, Holz, völlig recycelbare oder schon recycelte Materialien, aber auch die lösungsmittelfreien Farben des Ecolorsystems und die umweltfreundlichen Verpackungsmaterialien. Alles Belege für eine fundierte grüne dna und in einem übergreifenden Zusammenhang. Zeichen für eine kontinuierliche Forschungsaktivität und einen zukunftsorientierten Blick, die sich in den Innovationen der technischen Systemen, der Türen und Möbeln ausdrücken, welche mit dem Bewusstsein entwickelt werden, dem Menschen den größtmöglichen Zusatznutzen zu bieten.

FR Poursuivre la qualité, toujours, et à tous les égards. Avec cette mission Rimadesio recherche constamment de solutions au fin d'améliorer ses normes de qualité écologique. Objectif atteint, grâce à l'utilisation de matériaux précieux et recyclables, l'absence à chaque étape de la production de substances toxiques nocives pour l'homme et l'environnement, l'utilisation de technologies et des machines avancées alimentées par l'énergie solaire après l'installation sur le toit de l'usine à Giussano de systèmes photovoltaïques de dernière génération. Aluminium, verre, bois, des matériaux entièrement recyclables et déjà en partie recyclés, mais aussi peinture Ecolorsystem sans solvants et systèmes d'emballage respectueux de l'environnement. Témoignages d'un adn "vert" consolidé et d'une cohérence transversale, signes de recherche continue et d'une tendance à regarder en avant, qui correspond bien à l'innovation technologique des systèmes, des portes et des meubles, réalisés avec la conscience que l'apport de l'homme dans la production ne peut qu'avoir un valeur ajoutée.

ES Perseguir la calidad, siempre, en todos los aspectos. Con esta misión Rimadesio busca constantemente soluciones destinadas a mejorar sus estándares de calidad ecológica. Objetivo conseguido sinérgicamente, gracias al uso de materiales preciosos y reciclables, a la ausencia de sustancias tóxicas para los seres humanos y nocivas para el medio ambiente en cada etapa del proceso de producción, al uso de tecnologías y máquinas avanzadas alimentadas por energía limpia a partir de sistemas fotovoltaicos de última generación, instalados en la cobertura del headquarter de Giussano. Aluminio, cristal, madera, materiales completamente reciclables y, en parte, ya reciclados, sino también las pinturas Ecolorsystem libres de disolventes y los sistemas de embalaje ecológicos. Testimonios de un adn green consolidado y una coherencia transversal, señales de una continua investigación y de una vista siempre tendida al futuro que se declina en la innovación tecnológica de sistemas, puertas y muebles, realizados con el conocimiento que desea confiar al hombre sólo actividades de alto valor añadido.

GUIDA ALLA QUALITÀ RIMADESIO GUIDE TO RIMADESIO QUALITY

TEMPERED GLASSES VETRI TEMPERATI

Vetri singoli, sottoposti al trattamento della tempratura ovvero ad una cottura alla temperatura di 650 °C. Resistenza meccanica di 5 volte superiore rispetto ad un vetro normale. In caso di rottura si sbriciola in minuti frammenti inoffensivi. Conformi alle norme UNI EN 12150, UNI 7697 e UNI EN 12600 in materia di sicurezza per i vetri d'arredamento.

Single tempered glasses, in other words cooked at a temperature of 650 °C. Mechanical resistance 5 times superior in comparison to a normal glass. In case of breaking it actually crumbles in harmless tiny fragments. In accordance with the UNI EN 12150, UNI 7697 and UNI EN 12600 rules with reference to the security of glasses for decoration purposes.

Einzelgläser, die einer Härtingsbehandlung oder einer Kochtemperatur von 650 °C unterzogen wurden. Mechanische Beständigkeit 5 mal höher als bei normalem Glas. Im Bruchfall zerbröckeln harmlose Bruchstücke in Minuten. Entspricht den Normen UNI EN 12150, UNI 7697 und UNI EN 12600 für die Sicherheit von Möbelgläsern.

Verres simples, soumis au traitement de trempe et donc à une température de cuisson de 650 °C. Résistance mécanique 5 fois supérieure à celle du verre normal. En cas de rupture, des fragments inoffensifs s'effritent en quelques minutes. Conforme aux normes UNI EN 12150, UNI 7697 et UNI EN 12600 pour la sécurité des verres pour les meubles.

Vidrios simples, sometidos al tratamiento de templado a una temperatura de cocción de 650 °C. Resistencia mecánica de 5 veces mayor que el vidrio normal. En caso de rotura, se desmoronan fragmentos inofensivos. Conforme a las normas UNI EN 12150, UNI 7697 y UNI EN 12600 en materia de seguridad para los cristales en el amueblamiento.

VETRI STRATIFICATI LAMINATED GLASSES

Vetri doppi. Fra i due vetri è inserita una sottile pellicola di materiale plastico, trasparente ed invisibile, che aderisce completamente alle due superfici. Entrambe le superfici sono perfettamente lisce. Resistenza alla rottura conforme alle norme UNI EN ISO 12543, UNI 7697 e UNI EN 12600. La pellicola di materiale plastico in caso di rottura trattiene i frammenti.

Double glasses. Between the two glasses a thin plastic film is inserted. Transparent and invisible, it perfectly sticks to both surfaces. Both surfaces are perfectly smooth. Resistance to breaking in accordance with the UNI EN ISO 12543, UNI 7697 and UNI EN 12600 rules. The plastic film witholds the fragments in case of breaking.

Doppelgläser. Zwischen den beiden Gläsern befindet sich ein dünner Film aus transparentem und unsichtbarem Kunststoff, der vollständig an den beiden Oberflächen haftet. Beide Oberflächen sind komplett glatt. Die Bruchfestigkeit entspricht den Normen UNI EN ISO 12543, UNI 7697 und UNI EN 12600. Die Kunststoffolie bewahrt im Bruchfall die Bruchstücke.

Double verres. Entre les deux verres se trouve une fine pellicule de matière plastique, transparente et invisible, qui adhère complètement aux deux surfaces. Les deux surfaces sont parfaitement lisses. La résistance aux ruptures est conforme aux normes UNI EN ISO 12543, UNI 7697 et UNI EN 12600. La pellicule retient les fragments en cas de rupture.

Vidrios dobles. Entre los dos vidrios hay una película fina de material plástico, transparente e invisible, que se adhiere completamente a las dos superficies. Ambas superficies son perfectamente lisas. La resistencia a la rotura cumple con las normas UNI EN ISO 12543, UNI 7697 y UNI EN 12600. La película de plástico en caso de rotura retiene los fragmentos.

ALLUMINIO ALUMINIUM

FINITURA ANODIZZATA
Resistenza all'abrasione della finitura anodizzata conforme alla norma. Resistenza alla corrosione della finitura anodizzata conforme alla norma.

FINITURA LACCATA A POLVERE
Resistenza al distacco dello strato di vernice a polvere conforme alla norma. Resistenza alla corrosione della vernice a polvere conforme ai risultati del Machu Test e alla norma. Resistenza all'impronta della vernice a polvere conforme alla norma.

FINITURA METALLO GRAFFIATO
La finitura metallo graffiato è una nuova interpretazione dell'alluminio, ottenuta con un processo di verniciatura e spazzolatura effettuate a mano. Resistenza alla corrosione della vernice conforme alla norma. Resistenza al distacco dello strato di vernice verificato tramite processo di quadrettatura prima e dopo l'invecchiamento conforme alla norma.

FINITURA ALLUMINIO LUCIDO
L'alluminio lucido viene realizzato mediante la spazzolatura e la brillantatura dell'alluminio, entrambi processi artigianali eseguiti tramite impianti di ultima generazione.

FINITURA NICKEL GRIGIO
La finitura nickel grigio viene ottenuta mediante diversi passaggi di verniciatura con smalti di ultima generazione, in grado di conferire l'aspetto delle più naturali ossidazioni metalliche. Lo speciale effetto lucido è il risultato di un processo manuale di spazzolatura e brillantatura effettuato sul materiale grezzo.

ANODIZED FINISHING
Abrasion resistance of the anodised finish conforms to the norm. Corrosion resistance of the anodised finish conforms to the norm.

POWDER LACQUERED FINISH
Detachment resistance of the layer of powder paint conforms to the norm. Corrosion resistance of the powder paint conforms to Machu test results and to the norm. Fingerprint resistance of the powder paint conforms to the norm.

SCRAPED EFFECT METAL FINISH
The scraped metal finish is a new interpretation of aluminium, obtained by a process of painting and scraping done by hand, so to create an ageing and manual technique effect of the metal. Paint resistance to corrosion in compliance with standard. Paint resistance to layer detachment checked trough the cross-cut test, before and after the ageing, in compliance with standard.

GLOSSY ALUMINIUM FINISH
The glossy aluminum is realized through the procedure of scraping and polishing of the aluminum, both artisanal processes carried out through last generation plants.

GREY NICKEL FINISH
The nickel grey finish is obtained through several painting layers with the latest generation of enamels, capable of creating the appearance of the most natural metal oxidations. The special glossy effect is the result of a manual brushing and polishing process carried out on the raw material.

ELOXIERTES FINISH
Die Abriebfestigkeit der anodisierten Oberfläche entspricht der Norm. Korrosionsbeständigkeit der Standard-Eloxal-Oberfläche.

PULVERLACKIERUNG
Standardgemäße Beständigkeit gegen das Ablösen der Pulverbeschichtungsschicht. Korrosionsbeständigkeit der Pulverbeschichtung gemäß den Ergebnissen des Machu-Tests und des Standards. Die Beständigkeit gegenüber dem Abdruck der Pulverbeschichtung entspricht dem Standard.

AUSFÜHRUNG GEKRARTZTES METALL-FINISH
Die geschliffene Metalloberfläche ist eine neue Interpretation des Aluminiums die durch eine Lackierungs- und Kratzprozess in Handarbeit erreicht wird. Korrosionresistenter Lack gemäss dem Standard. Die verwendeten Lacke sind gemäss dem Standard resistent gegen der Abloesung der Lackoberfläche vor und nach den Alturungsprozess.

GLÄNZENDES ALUMINIUM-FINISH
Poliertes Aluminium wird durch Bürsten und Polieren von Aluminium erreicht, wobei beide handwerklichen Verfahren durch die neuesten Energieerzeugungssysteme ausgeführt werden.

SCHWARZ-NICKEL-FINISH
Schwarzes Nickel wird durch galvanische Behandlung und Aufhellen von Aluminium erhalten. Am Ende des Prozesses wird eine Schutzschicht aufgetragen.

FINITION ANODISÉE
Résistance à l'abrasion de la finition anodisée est conforme à la norme. Résistance à la corrosion de la finition anodisée est conforme à la norme.

FINITION LAQUÉE À POWDRE
Résistance au décollement de la couche de peinture conforme à la norme. Résistance à la corrosion de la peinture à poudre conforme au Machu test et à la norme. Résistance à l'empreinte de la peinture à poudre conforme à la norme.

FINITION EN MÉTAL RAYÉ

La finition métal rayé est une nouvelle interprétation de l'aluminium, obtenue avec un processus de peinture et de rayure réalisé à la main. Résistance à la corrosion de la peinture conforme à la norme. Résistance au détachement de la couche de peinture vérifiée par le processus de quadrature avant et après vieillissement conforme à la norme.

FINITION ALUMINIUM POLI
L'aluminium poli est réalisé par le rayure et polissage de l'aluminium, deux procédés artisanaux réalisés par des équipements de dernière génération.

FINITION NICKEL NOIRE
Le nickel noir est obtenu par traitement électrolytique et polissage de l'aluminium. Un revêtement de protection est appliqué à la fin du procédé.

FINITION NICKEL NOIRE
Le nickel noir est obtenu par traitement électrolytique et polissage de l'aluminium. Un revêtement de protection est appliqué à la fin du procédé.

ACABADO ANODIZADO
Resistencia a la abrasión del acabado anodizado cumple con la norma.

Resistencia a la corrosión del acabado anodizado cumple con la norma. Acabado lacado en polvo Resistencia al desprendimiento de la capa de laca en polvo cumple con la norma. Resistencia a la corrosión de la laca en polvo conforme con los resultados de la prueba del Machu Test y con la norma. Resistencia a la impresión de la laca en polvo cumple con la norma.

ACABADO DE METAL RAYADO
El acabado metal rayado es una nueva interpretación del aluminio, obtenida con un proceso de pintura y rayadura realizado a mano.

Resistencia a la corrosión de la pintura conforme a la norma. Resistencia al desprendimiento de la capa de pintura veri cada por el proceso de cuadratura antes y después del envejecimiento conforme a la norma.

ACABADO DE ALUMINIO BRILLANTE
El aluminio pulido se produce mediante rayadura y pulido de aluminio, ambos procesos artesanales realizados por medio de sistemas de última generación.

ACABADO DE NÍQUEL NEGRO
El níquel negro se obtiene con tratamiento galvanico y abrillantador de aluminio. Al final del proceso, se aplica una capa de laca protectora.

ESSENZE WOODS

Gli elementi impiallacciati, come piani, contenitori e ripiani, sono realizzati utilizzando tranciato conforme alle normative riguardanti le emissioni di formaldeide. Verniciatura a poro aperto con fondo e finitura acrilica atossica opaca trasparente.

Veneered elements, such as tops, cabinets and shelves, are produced by using materials in compliance with current regulations concerning the emissions of formaldehyde. Open pore painting with primer and non-toxic mat transparent acrylic finish.

Die furnierten Elemente wie Sockelböden, Korpusse und Fachböden werden mit Furnier hergestellt, welches den Normen zum Formaldehydusstoß entspricht. Offenporige Lackierung auf Wasserbasis und mit ungiftigem, transparenten Acryllack.

Les éléments de placage, comme les plateaux, les conteneurs et les étagères, sont produits avec un tranchage conforme aux normes concernantes les émissions de formaldéhyde. Verni à pores ouverts avec un apprêt à base d'eau non toxique et finition acrylique mate et transparent.

Los elementos chapados de madera, como encimeras, contenedores y estantes, se realizan utilizando hojas conforme a las normas sobre las emisiones de formaldehído. Pintura de poro abierto con imprimación a base de agua y acabado acrílico mate transparente atóxico.

LITECH

Rivestimento ceramico prodotto con minerali purissimi fusi ad alta temperatura e realizzati mediante un'innovativa tecnica di stampa full digital a inchiostri e smalti all'acqua, ecologici e sostenibili. Materiale dotato di proprietà antibatteriche permanenti grazie all'azione degli ioni negativi d'argento integrati prima del trattament di cottura finale a 1200°.

Litech is a compact, hard, colored and non-porous ceramic material, obtained through a mixture of clays, sand and other natural substances, that cooked at a high temperature (1000-1300 °C). The exclusive controlled intensity variation weave, created with the most innovative molding techniques with water-based ecologic

and sustainable inks and enamels. High resistance to abrasion.

Das Litech ist ein Keramisches Material, das aus einer kompakten, harten und nicht porösen Paste aus Ton, Sand und andere natürlichen Materialien hergestellt wird. Diese Masse wird nach der Herstellung in einem Ofen bei Temperaturen von 1000-1300 °C zubereitet. Das Material von Rimadesio hat eine eigene ausgewogene und exklusive Charakteristik der Oberflächentextur, diese wird mit Farben und wasserlöslichen Lacken der neuesten und innovativsten Pressen, in Bezug auf Ökologie und Nachhaltigkeit hergestellt. Eine der wichtigsten Eigenschaften ist ein sehr hohe Resistenz des Abriebs.

La Litech est un matériau céramique compact, dur, coloré et non poreux, obtenu à partir de mélanges d'argiles, de sable et d'autres substances naturelles, qui sont cuites à haute température (1000-1300 °C). Le tissage exclusif est créé avec les techniques de moulage les plus innovantes avec des encres et émaux à base d'eau, écologique et durable. La résistance élevée à l'abrasion.

El Litech porcelánico es una cerámica de pasta compacta y dura, no porosa y se obtiene con masas de arcillas, arena y otras sustancias naturales cocidas a alta temperatura (1000-1300 °C). La exclusiva textura es creada con las técnicas más innovadoras de moldeo con tintas y esmaltes al agua, ecológicos y sostenibles. Alta resistencia a la abrasión.

TESSUTO MATERIAL MATERIAL FABRIC

Tessuto prodotto artigianalmente in Italia, composto da: viscosa 43%, cotone 36%, poliestere 15%, lino 6%. Resistenza all'abrasione, test Martindale 25.000 giri. Resistenza al pilling, classe 4. Resistenza allo scolorimento, Xenotest classe 5. Conforme alla normativa BS5852 part 0 cigarettes test.

Italian handcrafted fabric made of: viscose 43%, cotton 36%, polyester 15%, linen 6%. Resistance to scraping, Martindale test 25.000 twists. Resistance to piling, class 4. Resistance to discolouration, Xenotest class 5. Conforms to BS 5852 part 0 cigarettes test.

In Italia handwerklich produzierte Stoffe, die sich aus 43% Viskose, 36% Baumwolle, 15% Polyester und 6% Leinen zusammensetzen. Abriebresistenz, Martindale Test 25.000 Runden. Pillingbeständigkeit, Klasse 4. Widerstand zur Verfärbung, Xenotest Klasse 5. Entspricht den Normen BS5852 Teil 0, Zigaretten testen. Tissu fabriqué à la main en Italie et composé de: viscose 43%, coton 36%, polyester 15%, lin 6%. Résistance à l'abrasion, Martindale test 25.000 rotations. Résistance à boulochage, class 4. Résistance à

la décoloration, Xenotest class 5. Conforme aux normes BS5852 partie 0, test de cigarettes. Tejido hecho a mano en Italia, compuesto por: viscosa 43%, algodón 36%,15% poliéster, 6% lino. Resistencia a la abrasión prueba Martindale 25,000 revoluciones. Resistencia al pilling, clase 4. Resistencia a la decoloración, Xenotest clase 5. Cumple con la norma BS5852 parte 0, prueba de cigarrillos.

TESSUTO LUX LUX FABRIC

Tessuto prodotto artigianalmente in Italia, composto da: cotone 75%, seta 25%.

Italian handcrafted fabric made of: cotton 75%, silk 25%.

In Italien handwerklich produzierte Stoffe die sich aus 75% Baumwolle, 25% Seide zusammensetzen.

Tissu fabriqué à la main en Italie et composé de: 75% coton; 25% soie.

Tejido hecho a mano en Italia, compuesto por: algodón 75%, seda 25%.

SIMILPELLE SYNTHETIC LEATHER

Materiale in fibra sintetica di ultima generazione realizzato interamente in Italia e privo di componenti di origine animale. Un prodotto esclusivo Rimadesio, disponibile in quattro finiture - castoro, argilla, nube e rubens. Resistente e altamente performante, è privo di orto-ftalati, in linea con il regolamento europeo Reach per la protezione della salute e dell'ambiente dai rischi delle sostanze chimiche. Ogni fase di produzione della similpelle Rimadesio è conforme alle normative vigenti in materia ambientale e di gestione della qualità.

Latest generation synthetic material entirely produced in Italy and animal-derived components free. Available in four finishes - castoro, argilla, nube and rubens - it is an exclusive by Rimadesio. Resistant and high performing, it is also ortho-phthalates free, in accordance with the European Reach regulation for the protection of human health and the environment from the risks of chemical substances. The production system of Rimadesio synthetic leather complies with current environmental and quality standards.

Material aus Kunstfaser der neuesten Generation italienischer Herkunft und frei von tierischen Komponenten. Ein exklusives Produkt Rimadesio welches in vier Ausführungen verfügbar ist – castoro, argilla, nube und rubens. Resistent und höchst leistungsfähig ist es frei von Ortho-Phtalaten gemäß der europäischen Reach Regulierungen zum Schutz der menschlichen Gesundheit und der Umwelt vor Gefahren durch chemische Substanzen. Die Produktion des Kunstleders von Rimadesio geht konform mit den

geltenden Umwelt- und Qualitätsstandards.

Matériau synthétique de dernière génération entièrement produit en Italie, sans composants d'origine animale. Disponible en quatre finitions - castoro, argilla, nube et rubens - c'est une exclusivité de Rimadesio. Résistant et très performant, il ne contient pas d'orthophtalates, conformément au règlement européen Reach sur la protection de la santé humaine et de l'environnement contre les risques liés aux substances chimiques. Le système de production du cuir synthétique Rimadesio est conforme aux normes environnementales et de qualité en vigueur.

Material de fibra sintética de última generación fabricado en su totalidad en Italia y libre de componentes animales. Un producto exclusivo de Rimadesio, disponible en cuatro acabados: castoro, argilla, nube y rubens. Resistente y de alto rendimiento, está libre de ortoftalatos, en línea con la normativa europea Reach para la protección de la salud y del ambiente contra los riesgos de las sustancias químicas. Cada etapa en la producción del similcuero Rimadesio cumple con las normativas actuales en materia de gestión ambiental y de calidad.

CUOIO LEATHER

Vero cuoio bovino naturale, ricavato tramite processo di concia. La superficie viene verniciata per ottenere le varie colorazioni a catalogo.

Real bovine natural leather obtained by a process of tanning. The surface is polished to obtain the different colours of the collection.

Echtes Rindleder, erhalten durch einen Bräunungsprozess. Die Oberfläche ist lackiert, um die verschiedenen Farben im Katalog zu erhalten.

Vrai cuir naturel, obtenu par un procédé de bronzage. La surface est vernie pour obtenir les différentes couleurs dans le catalogue.

Verdadero cuero de vaca natural, obtenido por el proceso de curtido. La superficie es pintada para obtener los diferentes colores como en el catálogo.

ECOLORSYSTEM
VETRO LACCATO/LACQUERED GLASS

GLOSSY MAT		GLOSSY MAT		GLOSSY MAT		GLOSSY MAT		GLOSSY MAT		GLOSSY MAT			
305	138 cipria	45	97 avorio	59	105 grigio chiaro	40	115 grigio cenere	53	95 bianco neve	50	108 bianco latte		
51	113 nocciola	52	107 corda	56	98 lino	312	145 grigio seta	47	96 grigio perla	78	114 sabbia		
306	139 terracotta	85	130 tufo	310	143 creta	38	121 azzurro cera	36	117 blu Londra	74	110 canapa		
76	116 rosso india	308	141 pepe	317	600 grigio artico	35	100 blu notte	39	122 verde inglese	73	109 giallo kashmir		
75	129 amaranto	309	142 sandalo	88	132 grigio scuro	86	131 blu oceano	314	147 verde lichene	43	119 laguna		
307	140 java	58	99 caffè	311	144 grigio lava	313	146 blu scuro	315	148 verde scuro	33	111 verde oliva		
		84	128 moro	46	102 nero					316	149 verde terra		

ECOLORSYSTEM
VETRO SAHARA/SAHARA GLASS

505	cipria sahara	508	pepe sahara	520	grigio chiaro sahara	512	grigio seta sahara	514	verde lichene sahara	523	verde oliva sahara
506	terracotta sahara	509	sandalo sahara	517	lino sahara	522	blu oceano sahara	515	verde scuro sahara	516	verde terra sahara
507	amaranto sahara	519	caffè sahara	510	creta sahara	513	blu scuro sahara				
				524	grigio artico sahara						
				521	grigio scuro sahara						
				511	grigio lava sahara						

ECOLORSYSTEM
VETRO METALLIZZATO/METALIZED GLASS

GLOSSY MAT		GLOSSY MAT		SAHARA		SAHARA		DIAMANTE		DIAMANTE			
304	137 platino	302	135 grafite	504	platino sahara	502	grafite sahara	404	platino diamante	402	grafite diamante		
69	126 palladio	303	136 bronzo	569	palladio sahara	503	bronzo sahara	469	palladio diamante	403	bronzo diamante		
83	127 piombo	300	133 rame	583	piombo sahara	500	rame sahara	483	piombo diamante	400	rame diamante		
301	134 peltro			501	peltro sahara			401	peltro diamante				

VETRO NEUTRO NEUTRAL GLASS		VETRO TRASPARENTE TRANSPARENT GLASS		VETRO SATINATO SATINATED GLASS		VETRO RETE MESH GLASS		VETRO REFLEX REFLEX GLASS			
55	specchio	590	trasparente sahara	67	riflettente chiaro	591	acidato sahara	60	rete alluminio	90	bianco reflex
68	specchio grigio	490	trasparente diamante	64	riflettente grigio	02	acidato extrachiaro	61	rete inox	92	kaki reflex
		05	trasparente extrachiaro	81	riflettente bronzo	01	acidato	62	rete bronzo	94	cacao reflex
		00	trasparente			03	acidato grigio	66	maglia gold	89	nero reflex
		63	grigio trasparente			04	acidato bronzo	87	maglia rame		
		65	bronzo trasparente			82	nuvola extrachiaro	06	fibra argento		
		390	verde trasparente			80	nuvola	08	fibra bronzo		
		391	blu trasparente								

ECOLORSYSTEM
LACCATO OPACO/MAT LACQUERED



CUOIO
LEATHER

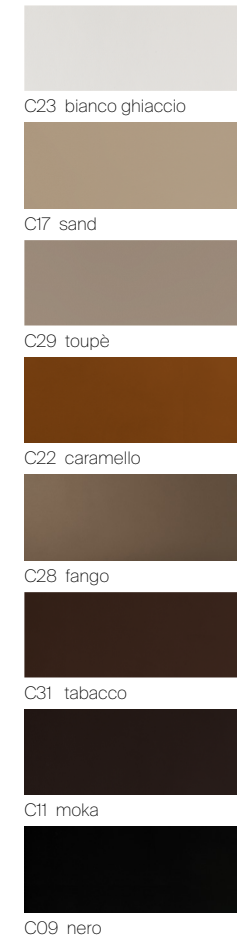

SIMILPELLE
SYNTHETIC LEATHER



TESSUTO LUX
LUX FABRIC

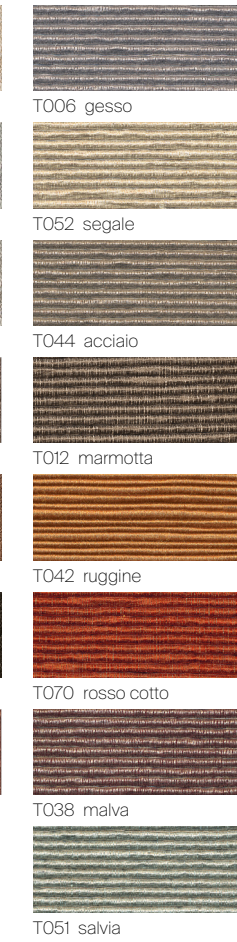

TESSUTO MATERIAL
MATERIAL FABRIC



MARMO
MARBLE

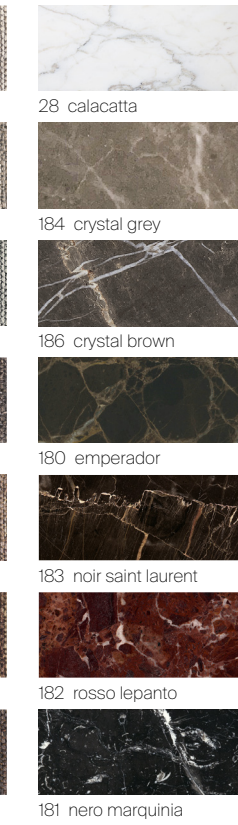

MARMO OPACO
MAT MARBLE

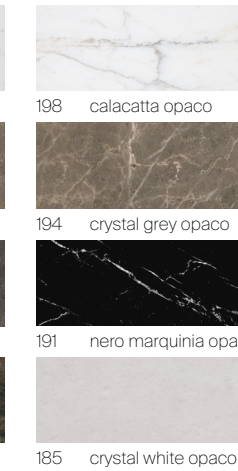

ECOLORSYSTEM
LACCATO METALLIZZATO/LACQUERED METALIZED



ALLUMINIO GRAFFIATO
SCRAPED ALUMINIUM



ALLUMINIO
ALUMINIUM

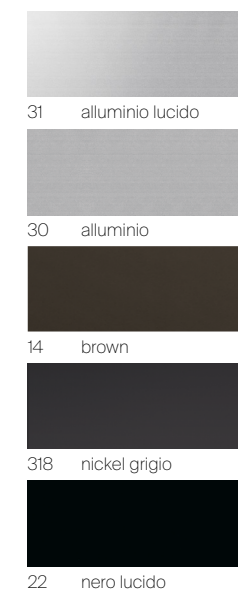

LITECH



ESSENZA
WOOD



ESSENZA SAHARA
SAHARA WOOD

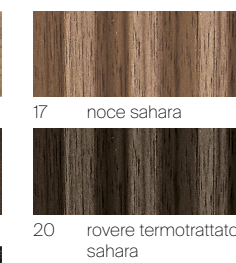

MELAMINICO
MELAMINE



MELAMINICO INTERNO
INTERNAL MELAMINE

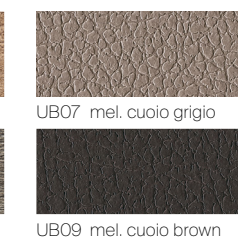

Rimadesio spa
Via Furlanelli 96
20833 Giussano (MB) Italy
T +39 0362 3171
F +39 0362 317317
rimadesio@rimadesio.it

Milano Flagship store
via Visconti di Modrone 26
20122 Milano Italy
T-F +39 02 76280708
milano@rimadesio.it

London Flagship store
83-85, Wigmore street
1WU 1DL London
T +44 2074 862193
london@rimadesio.co.uk

www.rimadesio.it